



BRC

BELGIAN RALLY CHAMPIONSHIP

Belgian Rally Championship

Technisch reglement 2025

“Groep E”

A/ ALGEMEENHEDEN

De bemanning is verantwoordelijk voor het bewijzen van de conformiteit van zijn wagen. Voor de groep E moet de homologatiefiche de wagen vergezellen.

De wagens moeten conform blijven aan hun gele boekje van pre keuring.

Elke wijziging, zelfs als deze niet expliciet verboden is en die niet overeenkomt met de geest van dit reglement, welke de preparatie kosten van de wagen overdreven zouden doen toenemen, zijn verboden zonder kennisgeving door de Technische Commissie van RACB Sport.

Het ontbreken van het geel boekje van het competitievoertuig gedurende de technische keuring, kan de startweigering tot gevolg hebben. Het opzettelijk vervalsen van het document zal, als dusdanig, beschouwd worden als fraude en zal dus kunnen bestraft worden door een geldboete van 150 euro.

De Franse tekst van dit Technische Reglement vormt de definitieve tekst waarop men zich zal beroepen in geval van betwisting over de interpretatie. De titels van dit document worden alleen uit zorg voor de leesbaarheid vermeld en maken geen deel uit van huidig Technisch Reglement.

B/ MODIFICATIES & TOEVOEGINGEN

De geldende artikelen 251, 252 en 253 van Bijlage J FIA blijven van toepassing, maar de artikelen van dit huidig reglement zijn doorslaggevend.

Iedere bout, moer of schroef van de wagen, mag vervangen worden door gelijk welke bout, moer of schroef, op voorwaarde dat deze behoort tot dezelfde materiaal familie, van dezelfde diameter als het origineel onderdeel is en gelijk welk blokkeermethode bevat (rondsel, contra moer, enz.)

De volgende materialen zijn verboden: magnesium, keramiek en titanium (behalve indien standaard).

Elke wijziging is verboden als deze niet uitdrukkelijk toegestaan is door het huidige reglement. Een wijziging die wordt/werd toegestaan mag een wijziging die niet toegestaan is, niet in de hand werken.

De wagens moeten strikte seriewagens zijn en identificeerbaar door de gegevens duidelijk omschreven in de homologatiefiche.

C/ TECHNISCHE VOORSCHRIFTEN

ARTIKEL C.1: DEFINITIE – OMSCHRIJVING

- Uit-gehomologeerde wagens vanaf 2001, waarvan hun FIA-homologatie in Groep A of Groep N vervallen is.
- Wagens met een WR-homologatie zijn verboden in Groep E.

Men verstaat onder uit-gehomologeerde wagens: wagens niet langer opgenomen in de FIA lijst van gehomologeerde wagens en niet langer opgenomen in de FIA lijst van niet meer gehomologeerd sedert minder dan acht jaar.

Deze wagens mogen veranderen van configuratie, hetzij A of N, maar moeten behalve hun homologatie fiche eveneens het technisch reglement FIA van de weerhouden groep eerbiedigen en dit van het laatste jaar van de homologatie periode.

De druk gevulde motoren (turbo, compressor) zijn voorzien van een verzegelde 'restrictor' aan de luchtinlaat van maximum 34 mm diameter en hun cilinderinhoud zal vermenigvuldigd worden met een coëfficiënt van 1,7 (benzine) en 1,5 (diesel).

ARTIKEL C.2: CILINDERINHOUD - KLASSEN

E 9: Cilinderinhoud tot en met 1400 cm³

E10: Cilinderinhoud meer dan 1401 cm³ tot en met 1600 cm³

E11: Cilinderinhoud meer dan 1601 cm³ tot en met 2000 cm³

E12: Cilinderinhoud meer dan 2000 cm³

In het geval van een druk gevulde motor, wordt de nominale cilinderinhoud gecorrigeerd met een coëfficiënt 1,7 voor de benzinemotoren en een coëfficiënt 1,5 voor dieselmotoren en moet de wagen geklasseerd worden volgens dit fictief volume.

ARTIKEL C.3: GEWICHT

De wagens zijn onderworpen aan een minimumgewicht volgens onderstaande schaal in functie van de gecorrigeerd cilinderinhoud (schaal gedefinieerd in groep A Bijlage J FIA):

Tot			1400 cm ³ :	840 kg
Vanaf	1401 cm ³	tot	1600 cm ³ :	920 kg
Vanaf	1601 cm ³	tot	2000 cm ³ :	1000 kg
Vanaf	2001 cm ³	tot	2500 cm ³ :	1080 kg
Vanaf	2501 cm ³	tot	3000 cm ³ :	1150 kg
Vanaf	3001 cm ³	tot	3500 cm ³ :	1230 kg

Voor wagens met vierwielaandrijving en een atmosferische motor met een cilinderinhoud tussen 1600 en 3000 cm³, of een turbomotor met een gecorrigeerde cilinderinhoud van 3500 cm³ of minder, is het minimumgewicht vastgesteld op 1230 kg.

Dit is het reële gewicht van de wagen (zonder personen en hun persoonlijke uitrusting aan boord), met maximum één reservewiel. In geval zich 2 reservewielen in de wagen bevinden, zal het tweede verwijderd worden vóór de weging.

Het minimumgewicht van de wagen kan ook gecontroleerd worden met de bemanning aan boord (piloot en copiloot + volledige uitrusting van de piloot en copiloot). Het minimumgewicht zal gedefinieerd worden zoals hierboven beschreven + 160 kg.

Op ieder ogenblik van de meeting, mag een wagen niet minder wegen dan het minimumgewicht.

In geval van een geschil tijdens de weging, zal de volledige uitrusting van piloot en copiloot verwijderd worden, inclusief de helmen en het "Frontal Head Restraint" systeem, maar het bijhorende communicatiesysteem mag in de wagen blijven.
Het gebruik van ballast is toegestaan volgens de voorwaarden voorzien door artikel 252-2.2 Bijlage J FIA « Algemene Voorschriften ».

Het is toegestaan de wagen op minimumgewicht te brengen door één of meerdere ballasten op voorwaarde dat het gaat om massieve blokken, bevestigd door gebruik te maken van gereedschap, gemakkelijk te verzegelen, bevestigd op de vloer van de cockpit, zichtbaar en verzegeld door de Technische Commissarissen op vraag van de bemanning voor de aanvang van de wedstrijd. Niet voor uitgehomologeerde groep N wagens.

ARTIKEL C.4. ELEKTRISCH SYSTEEM

C.4.1 Verlichting

Maximum 6 aanvullende koplampen zijn toegestaan op voorwaarde dat het totaal aantal te gebruiken koplampen van de wagen de 8 niet overschrijdt (zijlichten en positielichten niet inbegrepen).

Het aantal koplampen en andere buitenlichten moet altijd even zijn.

De paren koplampen moeten symmetrisch zijn ten opzichte van de lengteas van de auto.

Ze mogen niet ingewerkt worden in het koetswerk.

Indien de originele mistlampen behouden blijven, worden deze aanzien als aanvullende koplampen.

Supplementaire koplampen met LED's zijn toegelaten indien:

- Deze toegelaten zijn door de Belgische wegcode
- Een officieel "E" code aanwezig is op de lamp (niet enkel een papieren etiquette)
- Elke koplamp zal aangerekend worden als één enkele lamp ongeacht het aantal LED's dat deze lamp bezit.
- Het is aan de deelnemer om de Europese homologatie vast te stellen

Indien de rally het gebruik van bijkomende lampen vereist, dienen deze gemonteerd te worden voor de wedstrijd ter controle tijdens de technische keuring.

ARTIKEL C.5: BANDEN

De banden moeten een weghomologatie (DOT of E) hebben of moeten voldoen aan Appendix V van het huidig sportreglement voor de FIA regionale rally's (Zie FIA-lijst van de banden die in aanmerking komen voor de rally).

Handmatig bijsnijden of wijzigen van het gespecificeerde loopvlak is toegestaan onder de volgende voorwaarden:

- Alleen toegelaten voor tweewielaangedreven auto's
- Alleen toegestaan op banden die voldoen aan Appendix V van het huidig sportreglement voor de FIA regionale rally's (Zie FIA-lijst van de banden die in aanmerking komen voor de rally).
- Handmatige aanpassing van de afmetingen moet voldoen aan de diagrammen die door de bandenfabrikant bij de RACB zijn ingediend. De diagrammen moeten 48 uur voor de technische controle van de rally ingediend worden bij de RACB
- Tijdens de Rally kan de insnijding enkel gebeuren in het Servicepark.

Op elk ogenblik van de rally mag de profieldiepte van de band niet minder dan 1,6 mm bedragen en dit op ten minste driekwart van het loopvlak.

Het gebruik van eender welk middel dat de prestaties van de banden, met een inwendige druk gelijk of kleiner dan de atmosferische druk bewaard, is verboden. De binnenkant van de band (ruimte tussen de velg en de binnenkant van de band) mag enkel gevuld worden door lucht.

D/ VEILIGHEIDSVOORSCHRIFTEN

ARTIKEL D.1. VEILIGHEID PILOTEN

D.1.1. Helmen

De helmen moeten voldoen aan de huidige FIA-normen van **FIA Technical Lijst N° 25**

D.1.2. Race kledij

De race kledij (race-overall, balaclava, ondergoed) alsook de schoenen en handschoenen moeten minimum voldoen aan de huidige norm **FIA 8856-2000 (met hologram, behalve sokken) of FIA 8856-2018**.

D.1.3. Hoofd en hals beschermingsysteem (FHR)

Hans of Hybrid:

Alle info in verband met het HANS Systeem kan teruggevonden worden in de FIA Technical Lists N° 29 en 36

Het frontaal hoofd en hals beschermingsysteem (FHR – Frontal Head Restraint), is verplicht voor alle RACB-wedstrijden.

- De verbindingsriemen ('Tether') moeten voorzien zijn van het **FIA-label 8858-2002 of FIA 8858-2010**
- De helm moet voorzien zijn van bevestigingspunten ('Tether anchors') met de **FIA-code 8858-2002 of 8858-2010** en de bijhorende FIA-hologramsticker.

De volledige gebruiksvoorwaarden vermeld in geldende Bijlage L – Hoofdstuk III van de FIA moeten nageleefd worden.

Alle huidige FIA Technical Lists kunnen geraadpleegd worden via de site van de FIA via volgende link: <https://www.fia.com/regulation/category/761>

ARTIKEL D.2. VEILIGHEID AAN BOORD

D.2.1. Veiligheidskooi (rolkooi)

De montage van een veiligheidskooi conform aan artikel 253-8 van Appendix J van de FIA is verplicht

De veiligheidskooi moet bijdragen tot en tot stand gebracht worden op dergelijke wijze dat, na een correcte montage, ze de vervorming van het koetswerk verhindert.

De noodzakelijke kenmerken van de veiligheidskooi zijn een constructie die ontworpen is voor het betreffende voertuig, met goede bevestigingen en een goed aansluit met het koetswerk. De buizen van de veiligheidskooi mogen geen vloeistoffen vervoeren.

Een veiligheidskooi mag geen andere functie uitvoeren dan zijn originele functie, en moet conform zijn aan artikel 253.8 van Appendix J van de FIA.

Het reglement "veiligheidskooi" is beschikbaar op simpele aanvraag bij RACB Sport of via de site: www.fia.com

Alle buizen en versterkingen van het dak (**in rood op tekening 253-68**) moeten voorzien worden van de conforme bescherming volgens **FIA-norm 8857-2001 Type A** (Zie Technische Lijst FIA N° 23).

Elke bescherming dient zodanig vastgemaakt worden dat deze niet kan bewegen ten opzichte van de buis.

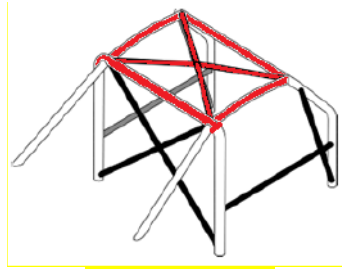

Dessin 253-68

D.2.2. Stoel

De installatie en het gebruik van de stoel, de steunen en de bevestigingen van de steunen, conform aan artikel 253-16 van Appendix J van de FIA is verplicht.

De stoel moet verplicht van het type competitie kuipzetel zijn, gehomologeerd FIA (**norm 8855-1999 of 8862-2009 of FIA 8855-2021**) en mag niet gewijzigd worden.

De vervaldatum van de zetel staat op het verplichte etiket.

De stoelen moeten zich vóór de hoofdrolbeugel bevinden (zie Art. 253-8).

- Zetels conform aan de FIA-norm 8855-1999:
De zetels moeten gebruikt worden conform de instructies van de fabrikant van de zetel en de technische lijst nr 12.
Indien een kussen gebruikt wordt tussen de gehomologeerd zetel en de (co)piloot, mag deze maximaal 50mm zijn.
Vanaf 01/01/2027 zijn zetels conform aan de norm 8855-1999 verboden.
- Zetels conform aan FIA-norm 8855-2021 of 8862-2009
De zetels moeten gebruikt worden conform de instructies van de fabrikant van de zetel en de technische lijst nr 91 (en 40 respectievelijk).
Het gebruik van gehomologeerde zetelsteunen conform aan de technische lijst nr 91 (en 40 respectievelijk) is verplicht
Het gebruik van 1 enkele solide spacer, in staal of aluminiumlegering, van maximaal 20mm dik, is toegelaten op ieder individueel contactpunt tussen de verankeringen van de zetelsteunen en de zetelsteunen.
De zitpositie moet artikel 253-16.1.1 van Appendix J van de FIA respecteren

De montage van de zetel moet gebeuren door minstens vier (4) bouten M8 met minimale kwaliteit van 10.9.

De zetelsteunen moeten bevestigd worden ofwel:

- op de verankeringen voor de bevestiging van de zetels gebruikt op de originele auto
- direct op het koetswerk/chassis conform tekening 253-65 en de voorschriften van artikel 253-16.2 van Appendix J van de FIA.
- op de verankeringen voor de bevestiging van de zetels conform aan de tekening 253-65B en de voorschriften van artikel 253-16.2 van Appendix J van de FIA
- op de verankeringen voor de zetelsteunen gehomologeerd door de constructeur in Variant Option (in het geval dat de originele verankeringen mogen verwijderd worden).

De minimale dikte van de steunen en de tegenplaten is 3mm voor staal en 5mm voor lichtmetalen materialen (tenzij anders vermeld op de tekening).

Als een rail voor het verschuiven van de stoel wordt gebruikt, moet dit de rail zijn die oorspronkelijk is geleverd bij de gehomologeerde auto of bij de stoel.

De lijst van gehomologeerde stoelen is beschikbaar via de site:

www.fia.com/regulation/category/761 (FIA Technical List N°12 voor norm FIA 8855-1999, TL N°40 voor norm FIA 8862-2009, en TL N°91 voor norm FIA 8855-2021).

D.2.3. Veiligheidsgordels

De installatie en het gebruik van gordels conform aan artikel 253-66 van Appendix J van de FIA is verplicht.

6-punten veiligheidsgordels, FIA 8853-2016 gehomologeerd welke voldoen aan artikel 253-6 Bijlage J FIA zijn verplicht en mogen de geldigheidsdatum niet overschrijden.

Veiligheidsgordels moeten voldoen aan de installatievoorwaarden van artikel 253-6.2 van FIA Appendix J, inclusief de hoeken die gevormd worden door de gordels.

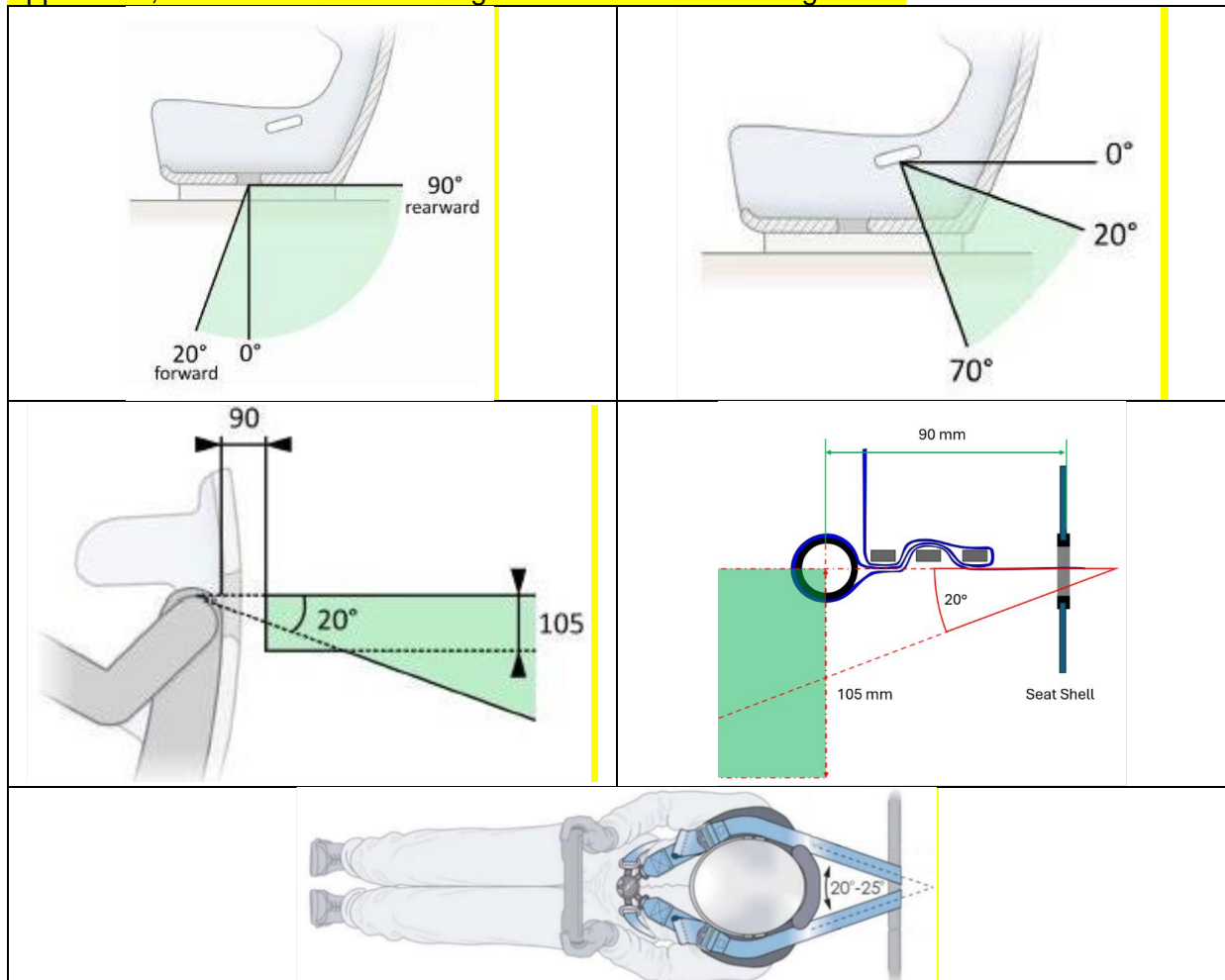

De lijst met gehomologeerde veiligheidsgordels is beschikbaar via de site:

<https://www.fia.com/regulation/category/761> (FIA Technical List N°57).

Te meer dienen twee gordel snijders permanent aan boord van het voertuig aanwezig te zijn. Deze moeten gemakkelijk bereikbaar zijn door de piloot en de copiloot degelijk vastgesnoerd in hun kuipzetel.

D.2.4. Blusapparaat

De installatie van een manueel blusapparaat en van een automatisch blussysteem conform aan artikel 253-7 van Appendix J van de FIA is verplicht.

Elke wagen moet uitgerust zijn met een automatisch blussysteem (met een minimum hoeveelheid blusmiddel van 3 kg) en een of twee handblusapparaten (met een minimum hoeveelheid blusmiddel van 2 kg), waarvan de specificaties voldoen aan artikel 253-7 Bijlage J FIA zijn eveneens toegestaan en tenzeerste aangeraden.

De lijst van de gehomologeerde automatisch blustoestellen is te vinden op de FIA-site: www.fia.com/regulation/category/761 (FIA Technische Lijst N°16 en N°52).

De volgende informatie moet zichtbaar afgebeeld zijn op elke blusapparaat:

- Inhoud
- Type van product
- Gewicht of volume
- Datum van nazicht, deze datum mag niet ouder zijn dan twee jaar na de vuldatum of na het vorige nazicht, of mag de einddatum niet overschrijden

Elke brandblusser moeten voldoende worden beschermd.

De brandblusser van de FIA gehomologeerd brandblussysteem moet worden vastgezet door minimum twee metalen riemen, vergrendeld met behulp van schroeven, en moeten een vertraging van 25 G kunnen weerstaan.

Het manuele brandblusapparaat moet goed beschermd worden. Zijn bevestigingen moeten een vertraging van 25 G kunnen weerstaan. Enkel metalen sluitingen met snelle ontkoppeling en met minimum twee metalen riemen zijn toegelaten.

De piloot en copiloot, zittend en vastgesnoerd in de zetel, moet zijn automatisch blusapparaat kunnen activeren.

Anti-torpedo tabs zijn verplichtend voor elk blusapparaat.

D.2.5. Stroom- Spanningsverbreker

De installatie van een stroomverbreker conform aan artikel 253-13 van Appendix J van de FIA is verplicht.

De verbreker moet alle elektrische kringen verbreken (batterij, alternator of dynamo, verlichting, verklikkers, ontsteking, elektrische bedieningen, enz.) en moet eveneens de motor stoppen. De verbreker moet een vonkvrij model zijn, en moet bediend kunnen worden van binnen en buiten de wagen. Vanbuiten moet de bediening zich bevinden onder de voorruit montuur, aan de pilootzijde. Ze wordt duidelijk aangegeven door een rode vonk in een blauwe driehoek met witte rand van minstens 12 cm.

D.2.6. Vensters/ruiten

De voorruit moet gemaakt zijn uit gelaagd glas.

Indien de zijruiten gemaakt zijn uit glas, is het gebruik van een doorzichtige en kleurloze veiligheidsfilm op de zijruiten verplicht. Hun dikte mag niet meer zijn dan 100 micron.

De zijruiten en achterrait mogen vervangen worden door stevig transparant materiaal met een minimum dikte van 5 mm (type Lexan 400 is aangeraden).

D.2.7. Brandstoftank

De originele brandstoftank mag gebruikt worden.

De originele brandstoftank mag enkel worden vervangen door minstens een door de FIA gehomologeerde FT3-1999 tank, FT3.5-1999 tank of FT5-1999 tank, en moet beantwoorden aan de FIA-voorschriften van art. 253-14.

- Deze brandstoftank zal voorzien zijn van een gedrukte code die de naam van de fabrikant vermeldt, evenals de specificaties volgens welke de tank is gebouwd en de fabricatiedatum.
- Deze gedrukte code dient gemakkelijk verifieerbaar te zijn.
- Geen enkele rubberen zak zal langer gebruikt mogen worden dan 5 jaar na de datum van fabricatie, uitgezonderd deze die geïnspecteerd en opnieuw gecertificeerd werd door de fabrikant en dit voor een verlenging tot maximaal 2 jaar. De andere FIA gehomologeerde brandstoftanks mogen de gedrukte einddatum niet overschrijden.

De tank moet geplaatst worden in de bagageruimte of op de originele plaats.

De verplaatsing van de tank mag geen aanleiding geven tot andere wijzigingen, gewichtsbesparing of versterkingen dan dewelke voorzien door artikel 255-5.7.1 van de FIA Bijlage J, maar de opening ontstaan door de weglating van de originele tank mag afgesloten worden door een paneel.

De brandstoftank moet op een permanente manier bevestigd worden d.m.v. een metalen bevestiging.

De aanduiding van het brandstofniveau mag enkel gebeuren door een interne indicator. Een uitwendige aanduiding door middel van een transparante slang of buisje is verboden.

Indien de brandstofpomp(en) zich in de kofferruimte bevind(t)(en), moet(en) deze gescheiden worden van de cockpit door een waterdicht en vuurbestendig tussenschot.

D.2.8. Trekogen

Een voorste en achterste trekoog zijn verplicht en moeten:

- Stevig zijn, gemaakt uit staal, onbreekbaar en een dikte van 5 mm.
- Afgerond zijn, zodat het de riemen van de marshals niet beschadigt of doorsnijdt.
- Stevig bevestigd zijn aan het chassis
- Zich bevinden binnen de omtrek van het koetswerk, gezien van boven.
- Gemakkelijk herkenbaar zijn en geschilderd zijn in geel, oranje of rood.
- Het trekken van de wagen toelaten.

Bovendien dient de precieze plaats van deze trekogen aangeduid te worden door een pijl in een contrasterende kleur.

E/ GOEDKEURING

Reglement goedgekeurd door RACB Sport op 27/01/2025

Visa nummer: T01-BRCE/B25